

**TIMBER**



**SY185FL**

**HARVESTER**

[www.grupotimber.com.br](http://www.grupotimber.com.br)

# HARVESTER

# SY185FL

## Dimensões & Especificações



### DIMENSÕES GERAIS (mm) **PADRÃO**

A	COMPRIMENTO DE TRANSPORTE	9450
B	LARGURA DE TRANSPORTE	2980
C	ALTURA DE TRANSPORTE	3800
D	LARGURA DA ESTRUTURA SUPERIOR (COM SIDE WALK)	3010
E	ALTURA DA CABINE	3050
F	LARGURA DAS SAPATAS (PADRÃO)	600
G	BITOLA	2380
H	VÃO LIVRE MÍNIMO	480
I	DIST. DO CENTRO DE GIRO À EXTREM. TRASEIRA	2510
J	COMPR. DA ESTEIRA EM CONTATO COM O SOLO	3500
K	COMPRIMENTO DA ESTEIRA	4450
	COMPRIMENTO DA LANÇA	5700
	COMPRIMENTO DO BRAÇO (COM PIVOTAMENTO)	2925

### PARÂMETROS TÉCNICOS **PADRÃO**

PESO OPERACIONAL	18500kg
MODELO DO MOTOR	Mitsubishi 4M50
POTÊNCIA MÁXIMA (BRUTA)	158,9 hp/2000 rpm
TORQUE MÁXIO DO MOTOR	(786 Nm)@1600 rpm
CILINDRADA DO MOTOR	4.9 L
VAZÃO DA BOMBA PRINCIPAL	2 X 220 L/m
VELOCIDADE DE GIRO	11.0 rpm
VEL. DE DESLOCAMENTO (MÍN./MÁX.)	3.3/5.4 km/h
FORÇA DE TRACÇÃO	207 kN
FORÇA MÁXIMA DE FECHAMENTO DO BRAÇO (ISO)	103 kN
NÚMERO DE ROLETES SUPERIORES	2
NÚMERO DE ROLETES INFERIORES	8
CAPACIDADE DO TANQUE DE COMBUSTÍVEL	340 L
CAPACIDADE DO TANQUE HIDRÁULICO	230 L
CAPACIDADE DO SIST. DE REFRIGERAÇÃO	27.6 L
CAPACIDADE DE ÓLEO DO MOTOR	27 L

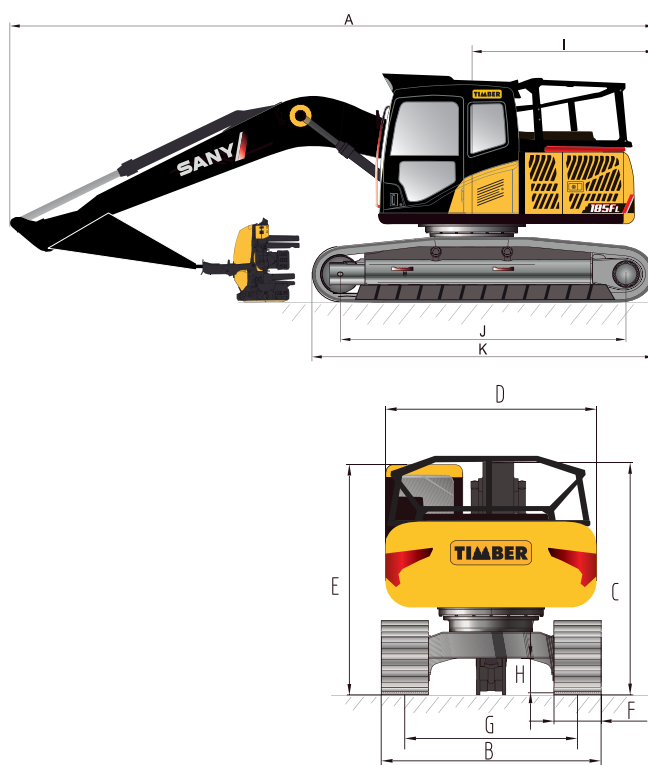

### CABEÇOTES (modelos acopláveis) **PADRÃO**

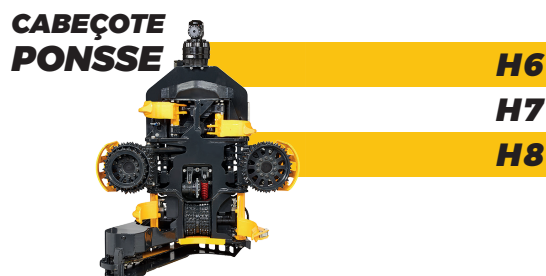

\*A Timber reserva o direito de realizar melhorias no projeto, que podem ocasionar alterações pontuais nas medidas do equipamento.



[www.grupotimber.com.br](http://www.grupotimber.com.br)

CURITIBA/PR (41) 3317-1414 | LAGES/SC (49) 3227-1414 | GUÁIBA/RS (51) 3491-8191

PELOTAS/RS - CURVELO/MG - TRÊS LAGOAS/MS

contato@grupotimber.com.br