

TIMBER

FUCHS
A TEREX BRAND



Opções de garra
Florestal:

1.0 a 1.7 m²

MHL360F

MANIPULADOR DE MATERIAIS

www.grupotimber.com.br

MANIPULADOR DE MATERIAIS

MHL360F

Dimensões & Especificações



PESO OP. SEM ACESSÓRIO **PADRÃO**

PESO OPERACIONAL 43.5/48.8 t

MOTOR **PADRÃO**

MODELO EU NIVEL III A/US TIER 3
 FABRICANTE DEUTZ TCD2013L6 2V
 CILINDROS 6 cil
 CILINDRADA 7.2 L
 POTÊNCIA 186 kW
 ROTAÇÃO NOMINAL 2000 rpm
 TANQUE DE COMBUSTÍVEL 580 L

SISTEMA ELÉTRICO **PADRÃO**

GERADOR 28 V/100 A
 TENSÃO OPERACIONAL 24 V
 BATERIA 2x12 V/100 A

TRANSMISSÃO **PADRÃO**

VELOCIDADE 1ª MARCHA MÁX. 5 km/h
 VELOCIDADE 2ª MARCHA MÁX. 15 km/h
 CAPACIDADE INCLINAÇÃO RAMPA 30%
 RAO DE GIRO 9.5 m

SISTEMA GIRATÓRIO **PADRÃO**

COROA GIRATÓRIA Orientação interna paralela
 ACIONAMENTO Engrenagem planetária bifásica com freio de discos múltiplos integrados
 VEL. ROTAÇÃO ESTRUTURA SUP. 0/6 rpm progressiva
 BLOQUEIO DO SIST. DE ROTAÇÃO Acionamento elétrico

SISTEMA DE FRENAGEM **PADRÃO**

FREIO DE SERVIÇO Circuito único de acionamento hidráulico nas quatro rodas

SISTEMA HIDRÁULICO **PADRÃO**

VOLUME MÁX. 2x280 L/min e 1x140 L/min (para acionamento giratório)
 PRESSÃO DE FUNCIONAMENTO MAX. 320/360 bar
 CAP. DO SIST. HIDRÁULICO 520 L
 CABINE DO CONDUTOR Elevação hidráulica, altura de visibilidade de 5.8 m

CHASSI **PADRÃO**

EIXO DIANTEIRO Eixo planetário com freio de tambor integrado, de montagem rígida, ângulo com grio máx. de 27°

EIXO TRASEIRO Eixo planetário oscilante com freio de tambor integrado, de montagem oscilante e bloqueio de oscilação acionável

APOIO Apoio em quatro pontos

RODADO Pneus de borracha maciça, material elástico 12.00-24

CAPACIDADE DE CARGA										
ELEVAÇÃO	4,5 m	6,0 m	7,5 m	9 m	10,5 m	12 m	13,5 m	15 m	16,5 m	
15 m				8,4 t	5,8 t					
13,5 m				9,3 t	8,3 t	5,8 t				
12 m				9,2 t	8,2 t	7,5 t	5,0 t			
10,5 m				9,2 t	8,2 t	7,4 t	6,5 t			
9,0 m				9,4 t	8,3 t	7,5 t	6,4 t	5,3 t		
7,5 m			11,2 t	9,7 t	8,5 t	7,6 t	6,4 t	5,3 t		
6 m		14,8 t	12,2 t	10,2 t	8,8 t	7,6 t	6,3 t	5,2 t		
4,5 m	24 t	17 t	13,1 t	10,7 t	9,0 t	7,4 t	6,1 t	5,2 t	4,4 t	
3 m		18,4 t	13,8 t	10,9 t	8,7 t	7,1 t	6,0 t	5,1 t	4,4 t	
1,5 m		12,2 t	13,6 t	10,4 t	8,7 t	6,9 t	5,8 t	5,0 t	4,3 t	
0 m		9,1 t	13,0 t	10,0 t	8,1 t	6,7 t	5,7 t	4,9 t	3,8 t	
-1,5 m		8,9 t	12,6 t	9,8 t	7,9 t	6,6 t	5,6 t	4,6 t	4,6 t	
-3 m		9,6 t	10,9 t	9,1 t	7,5 t	6,2 t	5,0 t	3,6 t	3,6 t	
-4,5 m			8,7 t	7,4 t	6,2 t	5,0 t				
-2,7 m										4,0 t
										MÁX. 16,8 m

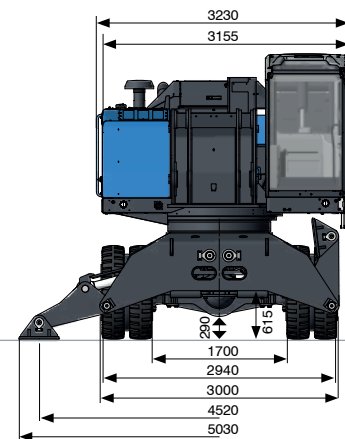
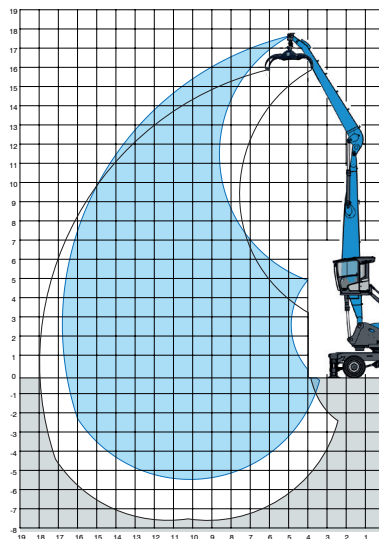
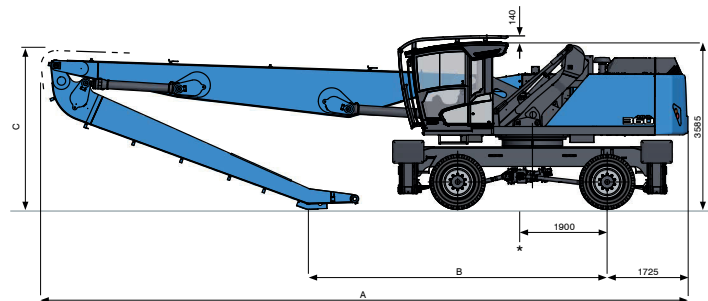

*A Timber reserva o direito de realizar melhorias no projeto, que podem ocasionar alterações pontuais nas medidas do equipamento.

www.grupotimber.com.br

CURITIBA/PR (41) 3317-1414 | LAGES/SC (49) 3227-1414 | GUÁIBA/RS (51) 3491-8191

PELOTAS/RS - CURVELO/MG - TRÊS LAGOAS/MS

contato@grupotimber.com.br