

TIMBER



CAÇAMBA
DE 2m³

POTÊNCIA
NOMINAL
132hp/2200rpm

MOTOR
CUMMINS

CARGA NOMINAL
3.500kg

PESO OPERACIONAL
11.000kg

PNEUS
17.5-25

SW936K

PÁ CARREGADEIRA

www.grupotimber.com.br

PÁ CARREGADEIRA SW936K

Dimensões & Especificações



DIMENSÕES GERAIS (mm)

PADRÃO

A	ALTURA MÁXIMA DE ELEVAÇÃO	4950±50
B	ALT. MÁX. PINO DE ARTI. DA CAÇAMBA	4028±50
C	ALTURA DE DESPEJO	3130±50
D	ALT. DE TRÂNS. DA CAÇAMBA	465
E	PROF. DE ESCAVAÇÃO	120
F	DISTÂNCIA DE DESPEJO	1160±50
H	ALTURA DO VEÍCULO	3350±50
K	DISTÂNCIA DO SOLO	345±20
L	COMP. DO VEÍCULO (COM CAÇAMBA)	7380±100
M	DIST. ENTRE EIXOS ART. AO CENTRO TRASEIRO	1425
N	DISTÂNCIA ENTRE EIXOS	2850
P	DIST. DO EIXO TRAS. ATÉ O PARA-CHOQUE	1946±30

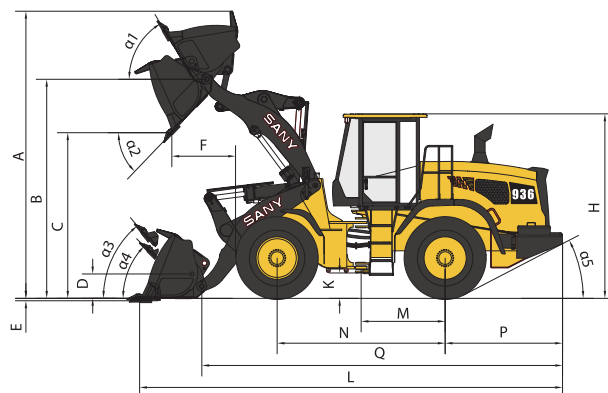

PARÂMETROS TÉCNICOS

PADRÃO

PESO OPERACIONAL	11.000 kg
MODELO DO MOTOR	CumminsQSB5.9-C130-30 - Tier 3
POTÊNCIA NOMINAL	132hp/2200rpm
TORQUE DO MOTOR	650
CAPACIDADE DA CAÇAMBA	2 m ³
CARGA NOMINAL	3500 kg
VELOCIDADE MÁXIMA (A FRENTE/IRÉ)	0~37/0~16 km/h
TEMPO TOTAL DO CIRCUITO HIDRÁULICO	≤9 s
FORÇA DE TRACÇÃO	≥106 kN
FORÇA MÁX. DE SAÍDA	≥97 kN
TANQUE DE COMBUSTÍVEL	170 L
TANQUE HIDRÁULICO	100 L
ÓLEO DO EIXO DO MOTOR (DIANTEIRO/TRASEIRO)	15.4/15.4 L
REFRIGERADOR DO MOTOR	35 L
6 CILINDRO EM LINHA, REFRIGERAÇÃO A ÁGUA, MOTOR A DIESEL E INJEÇÃO ELETRÔNICA	

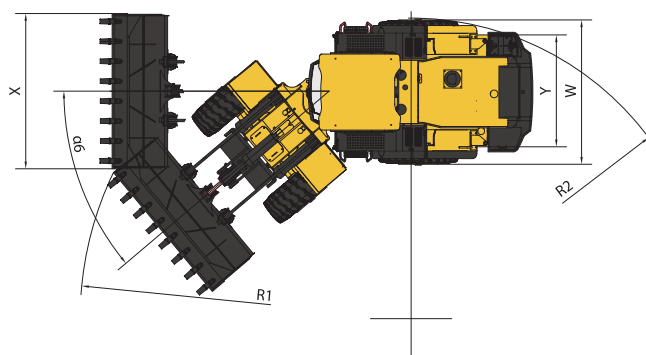

FAIXA DE OPERAÇÃO

PADRÃO

Q	DIST. CONTRAP. ATÉ PINO ARTIC. DA CAÇAMBA	6180±100 mm
a1	ÂNG. DE INCLI. NA ALT. MÁX. DE ELEVAÇÃO	61±5°
a2	ÂNG. DE INCLI. DO DESPEJO	45°
a3	ÂNG. DA CAÇAMBA PARA CARREGAMENTO	54°
a4	ÂNG. DA CAÇAMBA SOB O SOLO	45°
a5	ÂNG. DE SAÍDA DA RAMPA	28°
a6	ÂNG. MÁX. DE GIRO DA CAÇAMBA	±40°
W	LARG. DO VEÍC. (PARTE EXTERIOR DA RODA)	2300±50 mm
X	LARGURA DA CAÇAMBA	2460 mm
R1	RAIO DE GIRO PARA FORA DA CAÇAMBA	5754±150 mm
R2	RAIO DE GIRO PARA FORA DOS PNEUS	5140±150 mm

*A Timber reserva o direito de realizar melhorias no projeto, que podem ocasionar alterações pontuais nas medidas do equipamento.

TIMBER

www.grupotimber.com.br

CURITIBA/PR (41) 3317-1414 | LAGES/SC (49) 3227-1414 | GUÁIBA/RS (51) 3491-8191

PELOTAS/RS - CURVELO/MG - TRÊS LAGOAS/MS

contato@grupotimber.com.br