

TIMBER



OPÇÕES DE
GARRAS ACOPLÁVEIS:
FLORESTAL E SUCATEIRA

POTÊNCIA
NOMINAL
163hp/2000rpm

PNEUS
10.00-20

PESO
OPERACIONAL
13.500kg

SY155W

LOG LOADER DE PNEU

www.grupotimber.com.br

LOG LOADER DE PNEU

SY155W

Dimensões & Especificações



DIMENSÕES GERAIS (mm) **PADRÃO**

A	COMPRIMENTO DE TRANSPORTE	7690
B	LARGURA DE TRANSPORTE	2490
C	ALTURA DE TRANSPORTE	3960
D	ALTURA DA ESTRUTURA SUPERIOR	3610
E	DISTÂNCIA DA RODA	1944
F	DISTÂNCIA ENTRE RODAS	360
G	ALTURA MÍNIMA DO SOLO	2310
H	RAIO DE GIRO TRASEIRO	2800
I	DISTÂNCIA DO SOLO AO CONTRAPESO	1230
J	LARGURA DA LÂMINA	2490

PARÂMETROS TÉCNICOS **PADRÃO**

PESO OPERACIONAL	13.500 kg
MODELO DO MOTOR	Isuzu 4HK1X-Tier 3, 4 cil
POTÊNCIA NOMINAL	163hp/2000rpm
VEL. DE DESLOCAMENTO(MÍN./MÁX.)	10/37 km/h
CILINDRADA DO MOTOR	5.2 L
VELOCIDADE DE GIRO	12.3 rpm
RAMPA	70%/35°
ÂNGULO DE GIRO DO EIXO DIANTEIRO	±6,5°
TANQUE DE COMBUSTÍVEL	240 L
SISTEMA HIDRÁULICO	150 L
ÓLEO DO MOTOR	18 L
SISTEMA DE ARREFECIMENTO	15 L
EIXO FRONTAL	9 L
EIXO TRASEIRO	11,3 L
COMANDO FINAL / COMANDO DE OSCILAÇÃO	4x2,4/3 L
PNEUS / QUANTIDADE	10.00-20/8
BOMBA KAWASAKI (BOMBA HIDRÁ. DE PISTÃO AXIAL)	K5V80DTP1X6R

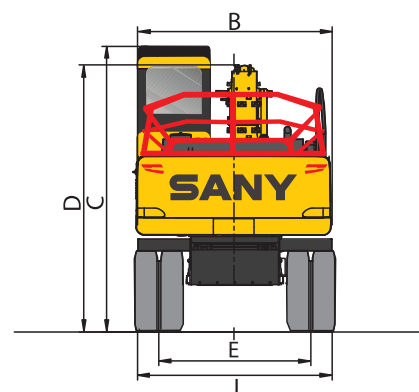
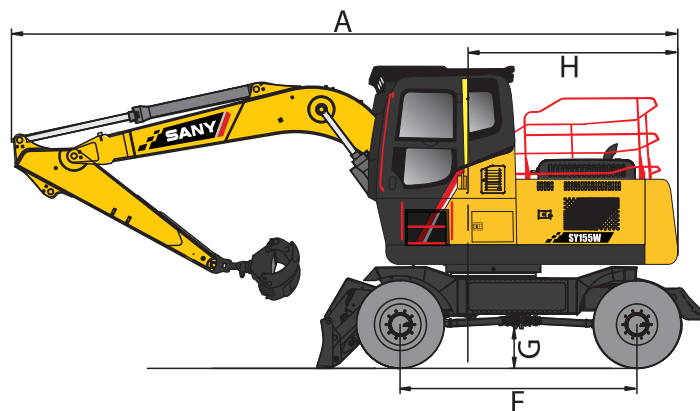

GARRAS (modelos acopláveis) **PADRÃO**



GARRA FLORESTAL



GARRA SUCATEIRA

*A Timber reserva o direito de realizar melhorias no projeto, que podem ocasionar alterações pontuais nas medidas do equipamento.

TIMBER

www.grupotimber.com.br

CURITIBA/PR (41) 3317-1414 | LAGES/SC (49) 3227-1414 | GUÁIBA/RS (51) 3491-8191

PELOTAS/RS - CURVELO/MG - TRÊS LAGOAS/MS

contato@grupotimber.com.br